

Übung10: Apsis:  
Textur in Kirchenkuppel

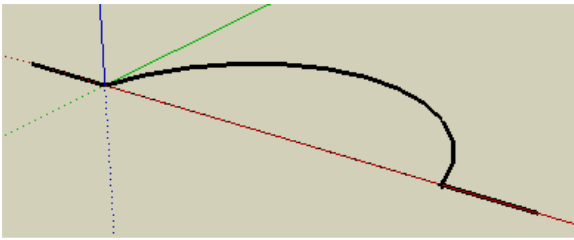

Zeichne nebenstehende Figur nach

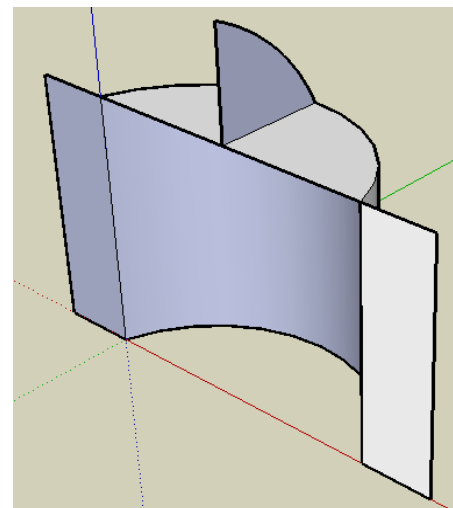

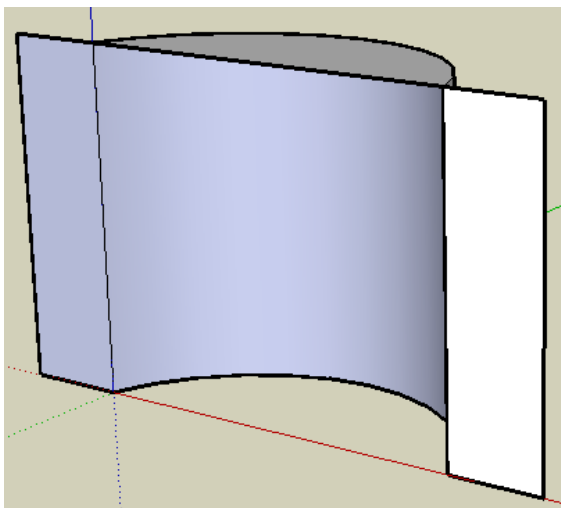
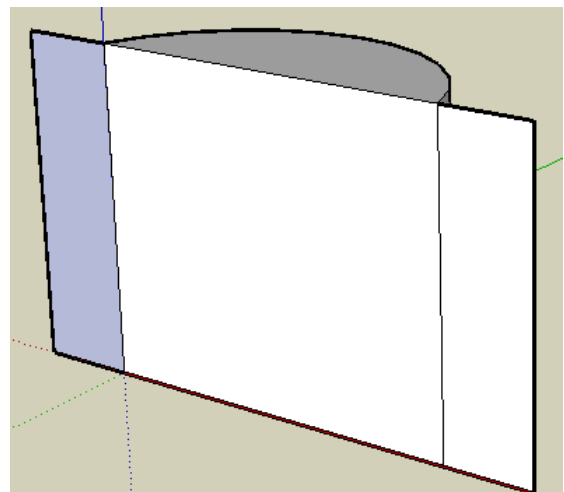
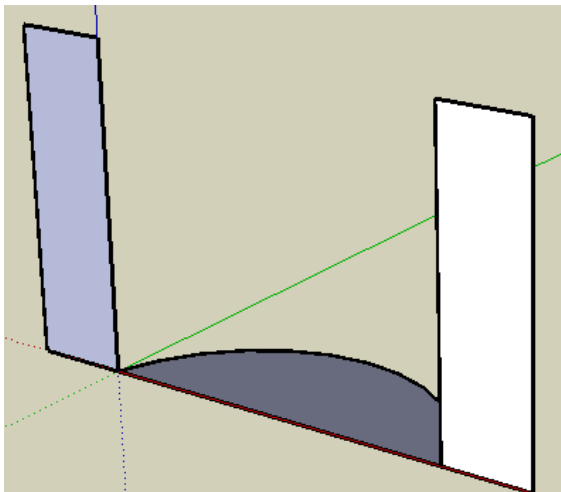
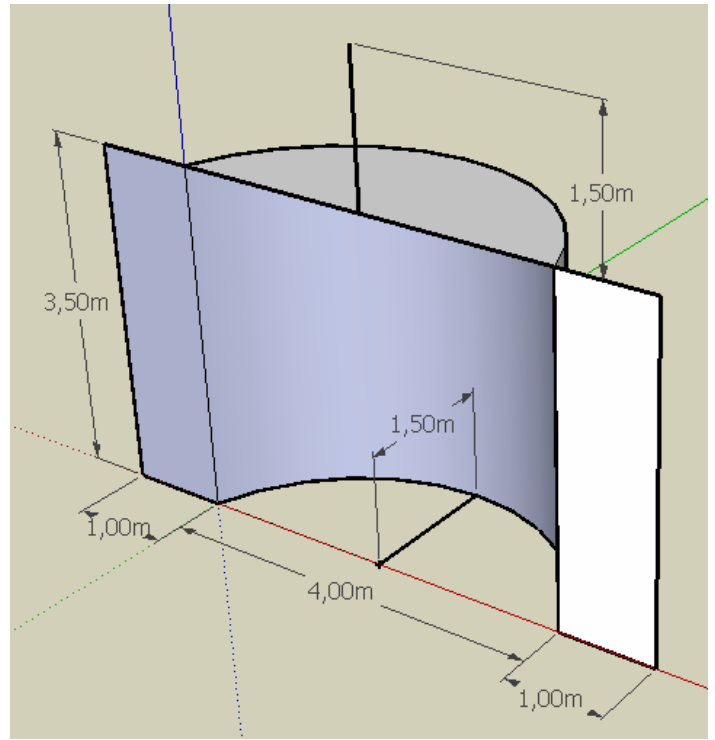
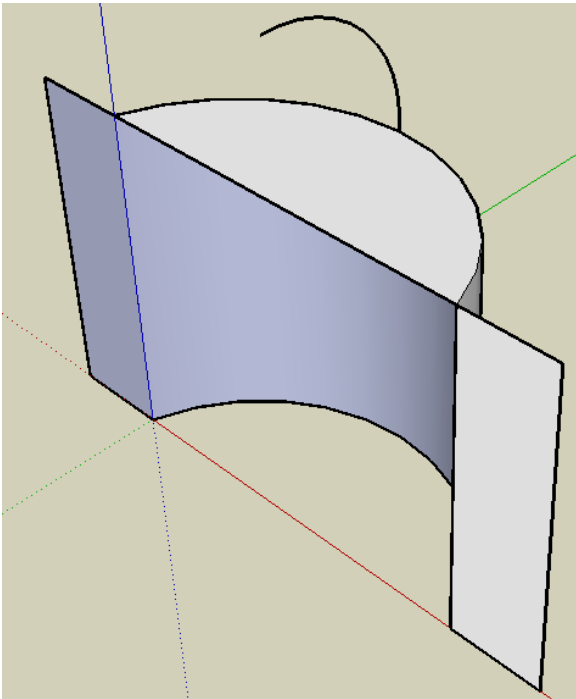

Mit folge mir Kuppel aufziehen  
 Linien löschen  
 Alles markieren  
 Verschneiden

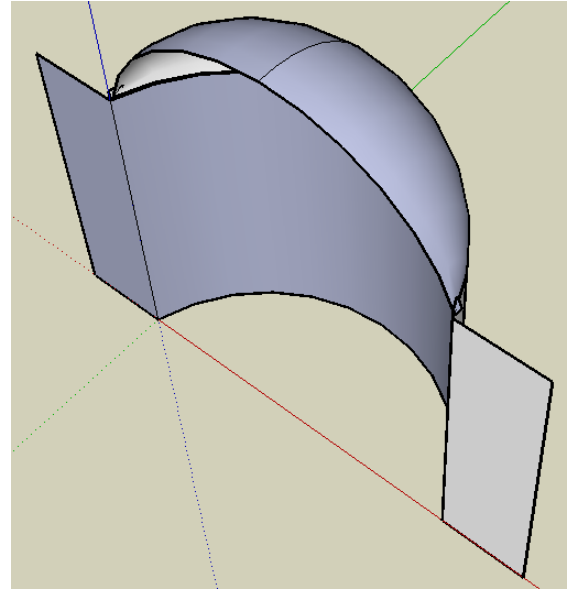

Errichte ein Rechteck vor der Apsis.  
 Bild auf Ebene legen  
 Textur (rechte Maustaste) – Position (Bild (Textur dem Rechteck anpassen)

Textur (rechte Maustaste) – Projiziert  
 Farbeimer – mit Pipette Bild aufsaugen und und mit Farbeimer Apsis einfärben

