

Beispiel:

Körpergruppe

Wir konstruieren mit GAM:

Quader (30/30/50)

Quader (70/50/120)

Quader (30/30/90)

15 eingerückt

Quader (23/50/28)

5 eingerückt

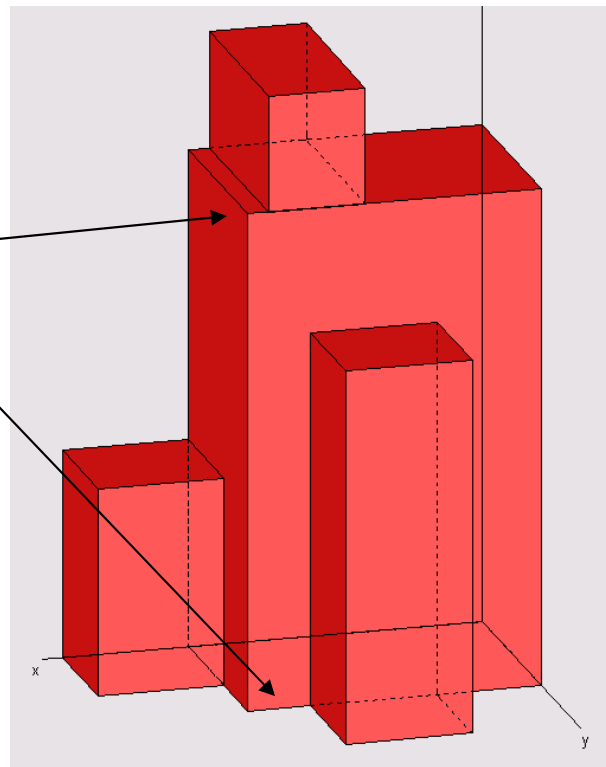

Mach dir Notizen zu den Koordinaten

Drucke das Blatt eventuell aus: Achte auf den Maßstab.

Hier hast du Platz für deine Notizen: