

Körper animieren:

Wenn sie einen Körper verschieben, kopieren, drehen, spiegeln, ... können sie die Transformation auch als Bewegung darstellen.

Dazu sind 2 Schritte in verschiedenen Menüs notwendig.

1. Schritt: gewünschte Körper zeichnen

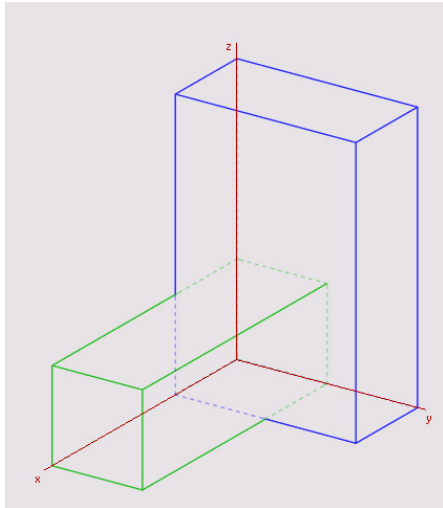

Bearbeiten → Verschieben → Koordinaten eingeben und den Haken bei „animiert“ setzen:

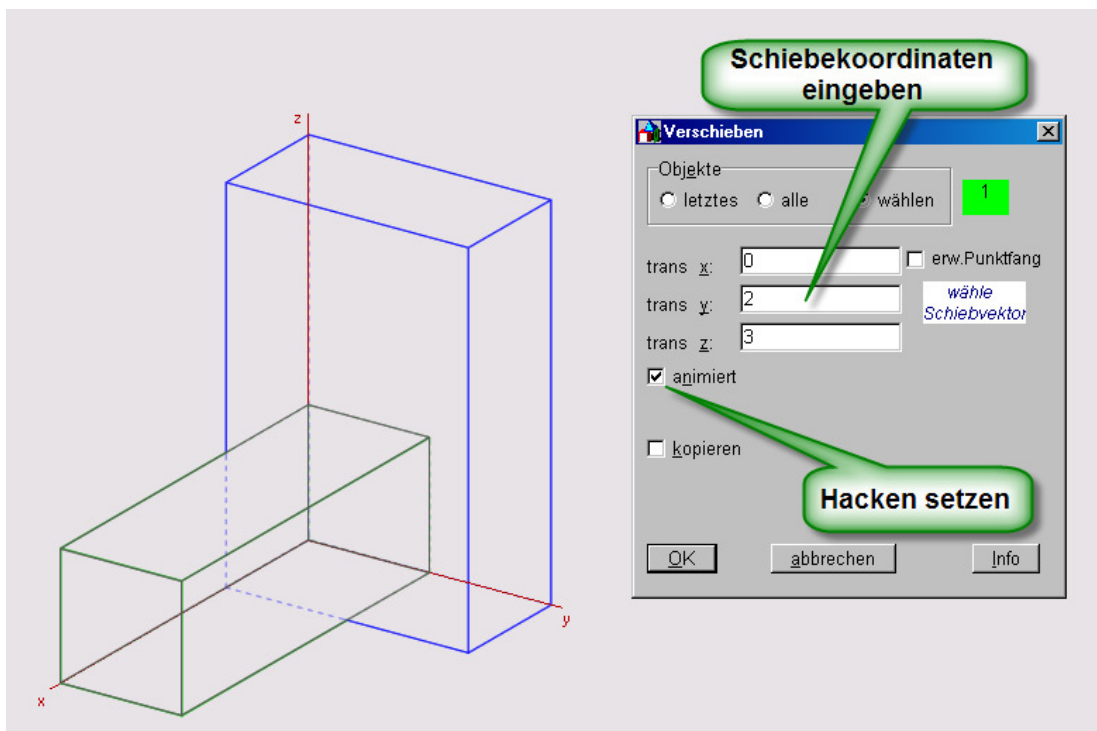

Es passiert scheinbar nichts!

Schritt 2:

Bearbeiten → Variablen, Animation auswählen

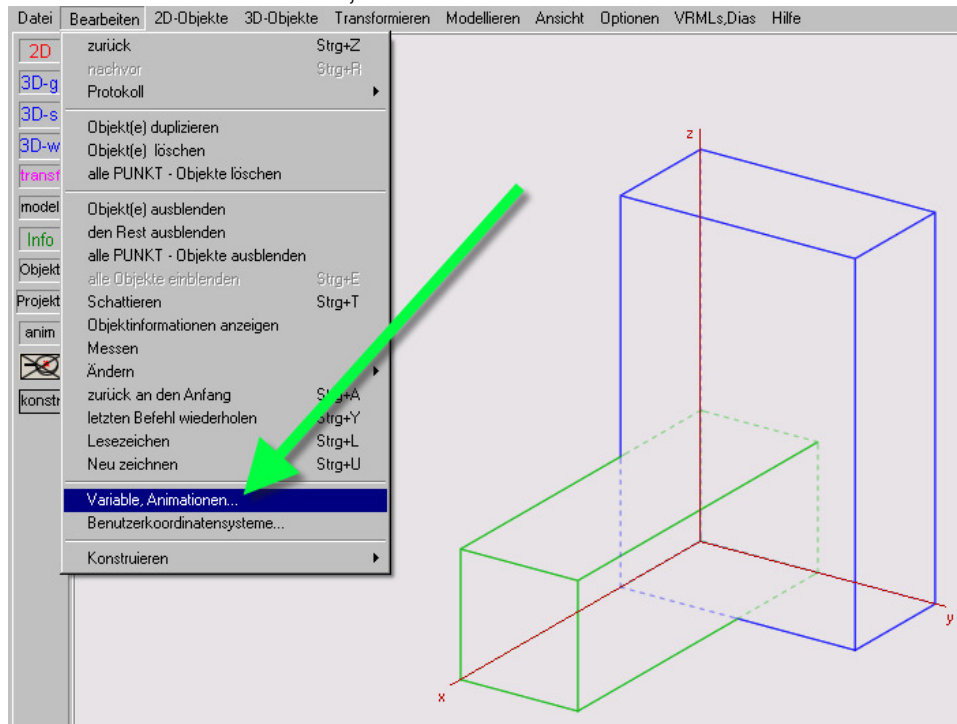

Animation anwählen und Bewegung ansehen

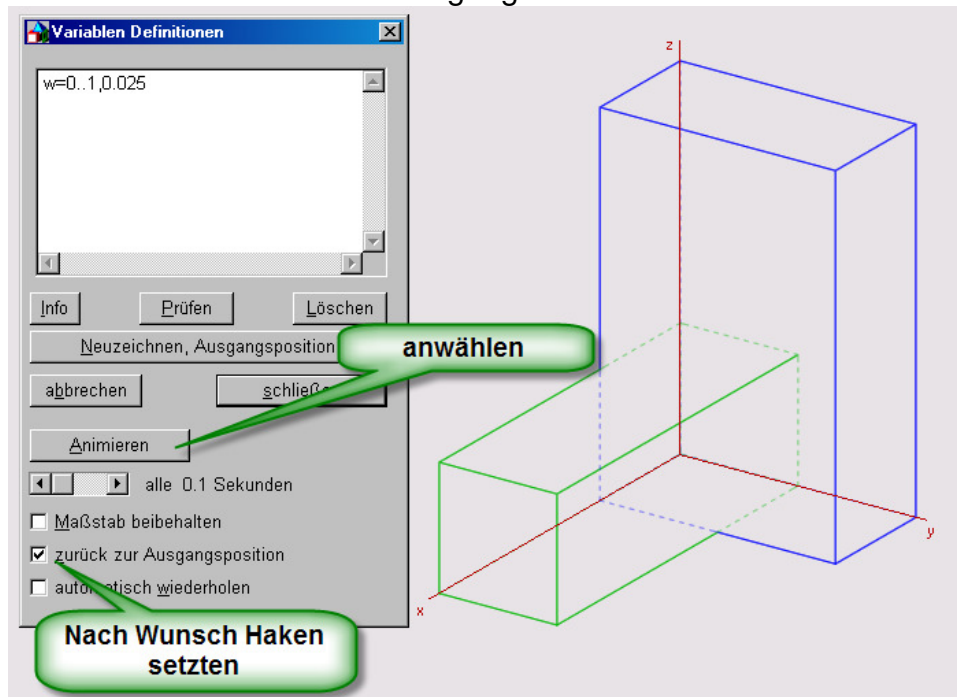

Anmerkung:

Eine Animation kann auch mit einer VRML Datei exportiert werden (siehe Exporte). Nicht vergessen beim VRML Export den Hacken bei „Animationen exportieren“ anwählen. So bewegt sich die VRML Datei im Browser

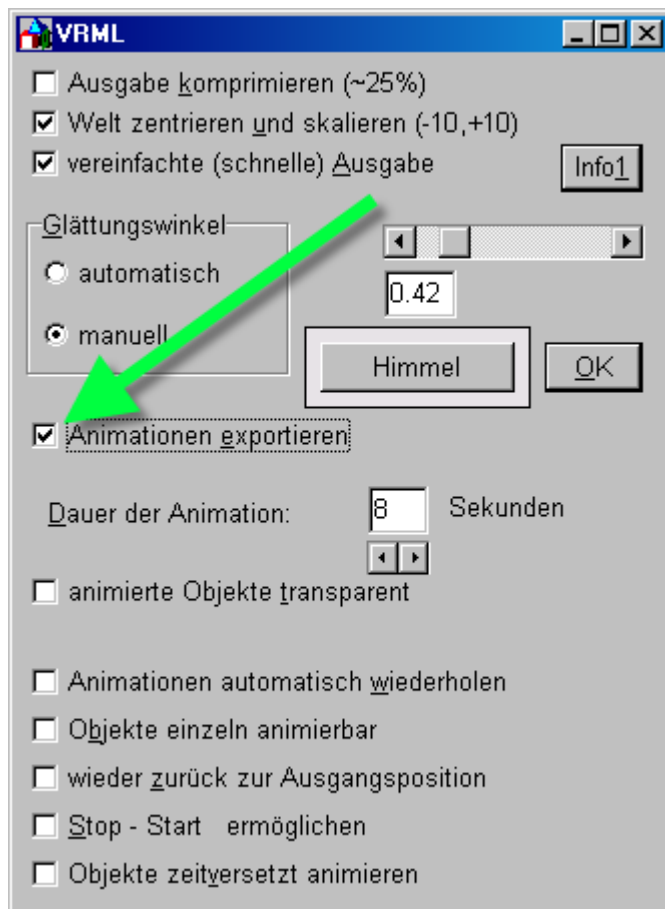

Die anderen Möglichkeiten bei den Animationen einfach durch Anklicken ausprobieren.