

Übung: Bohren

1. Treppe:

Konstruieren Sie mit Hilfe von dem Befehl Bohrung folgende Treppe.
Tipp: Konstruieren sie einen Raster in der passenden Ebene und wählen Sie eine passende Rastergröße

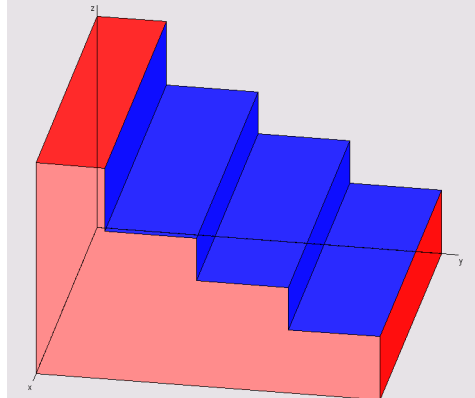

2. Doppelöse

Geg: z.B: Äußerer Zylinder $r=10$, Höhe = 10
Innerer Zylinder $r=5$, Höhe = ?
Quader passend

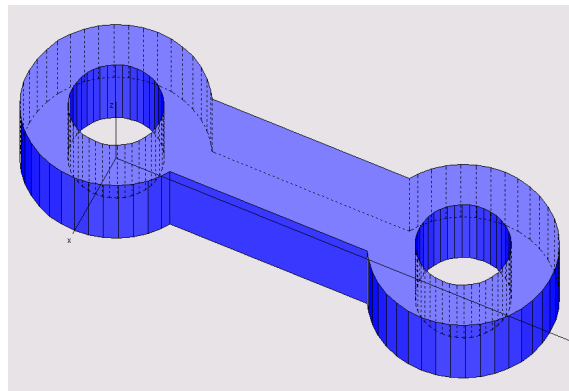

3. Aschenbecher

Konstruieren Sie folgenden Aschenbecher. Wählen Sie die Maße passend.
(z.B. großer Zylinder $r=10$, Höhe=4)

